

LOOP CONE PLANTER / TABLE / BACKREST #169



GB
DK/DE/ES/FR

INDEX:	PAGE
Item list / Vareliste/Artikelliste/Lista de artículos/Liste d'articles.....	02
Index II.....	03
Filled with water or sand/ planter.....	04
Opfyldning med vand eller sand / Mit wasser oder sand gefüllt	04
Relleno de agua o arena / Rempli d'eau ou de sable	04
B11 - surfacemounting/ planter.....	05
Overflademontering/ Oberflächenmontage/ superficie montanosa/montage en saillie.....	05
Filling with sand or water/ table.....	06
Opfyldning/ Füllung/ Relleno/ Remplissage.....	06
B11 - surface mounting/ table.....	07
Overflademontering/ Oberflächenmontage/ Superficie montanosa/ Montage en saillie.....	07
Mounting the tabletop using the brackets supplied/ table...08	08
Montage af toplade/ Montage der Tischplatte/ Montar la mesa/ Montage du plateau.....	08
Adjusting tabletop / table.....	10
Justering af toplade / Verstellen der tischplatte / Ajustar la mesa / Ajustement du plateau.....	10
Dismantling the tabletop for maintenance / table.....	11
Afmontering af toplade / Demontage der Tischplatte / Desmontaje de la mesa / Démontage du plateau...	11
Assembly B13.....	12
Montage B13/ Assemblé B13 / Asamblea B13.....	12
Filled with water or sand / backrest.....	15
Opfyldning med vand eller sand / Mit wasser oder sand gefüllt	15
Relleno de agua o arena / Rempli d'eau ou de sable	15

ITEM LIST
ELEMENTLISTE/ARTIKELLISTE

#169 LOOP CONE PLANTER /TABLE / BACKREST

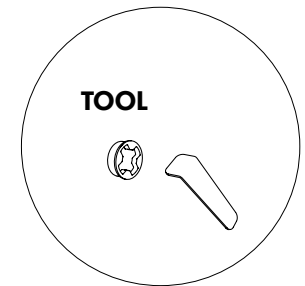
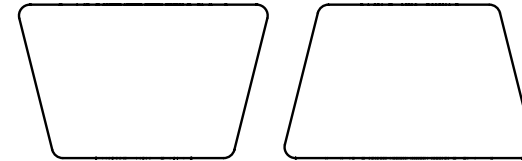

TO BE ORDERED

SKAL BESTILLES/ZU BESTELLEN/POR ORDENAR/À COMMANDER

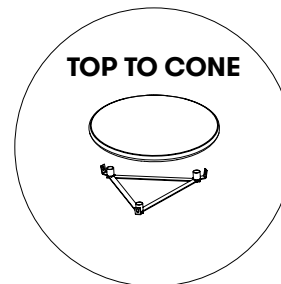
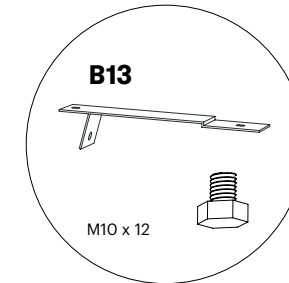
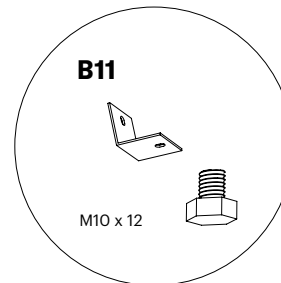

INDEX II:	PAGE
LOOP CONE PLANTER.....	04-05
LOOP CONE TABLE.....	06-11
LOOP CONE BACKREST.....	12-15

FILLED WITH WATER OR SAND / PLANTER

OPFYLDNING MED VAND ELLER SAND / **PLANTER**

MIT WASSER ODER SAND GEFÜLLT / **PLANTER**

RELLENO DE AGUA O ARENA / **PLANTER**

REMPLE D'EAU OU DE SABLE / **PLANTER**

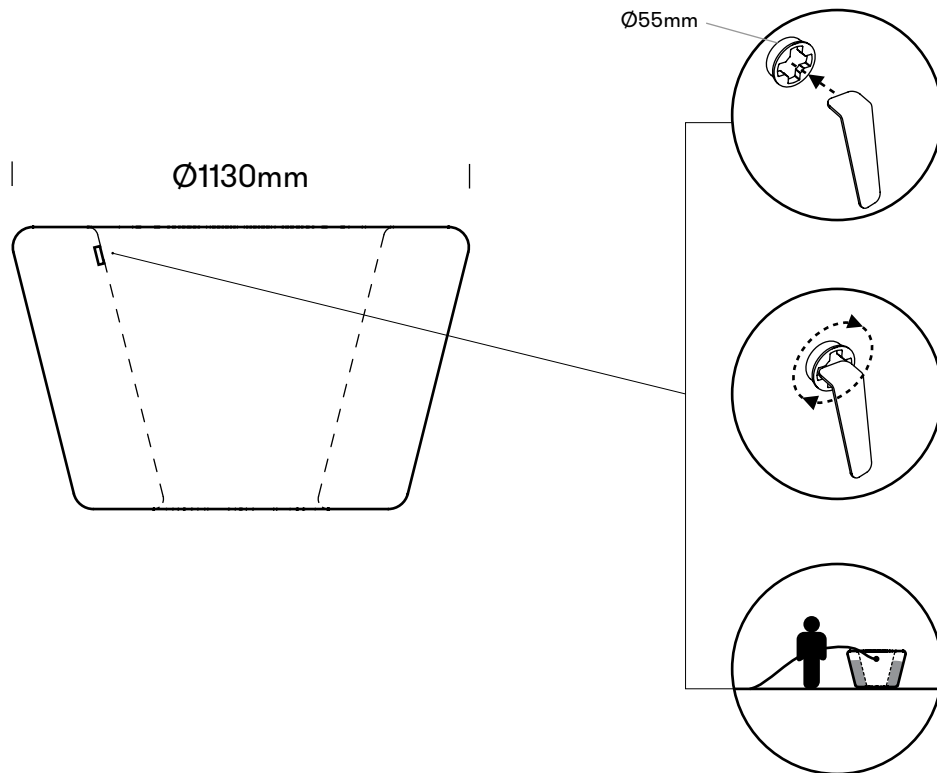

Loop Cone (22 kg)
+ water up to the filling cap

vand til hullets kant

Wasser bis zum Einfülldeckel einfüllen

agua hasta el tapón de llenado

arroser jusqu'au bouchon de remplissage

(305 l) ~ 327 kg

or:

Loop Cone (22 kg)
+ sand up to the filling cap

sand til hullets kant

Bis zum Einfülldeckel schleifen

lijar hasta el tapón de llenado

poncer jusqu'au bouchon de remplissage

(490 kg) ~ 512 kg

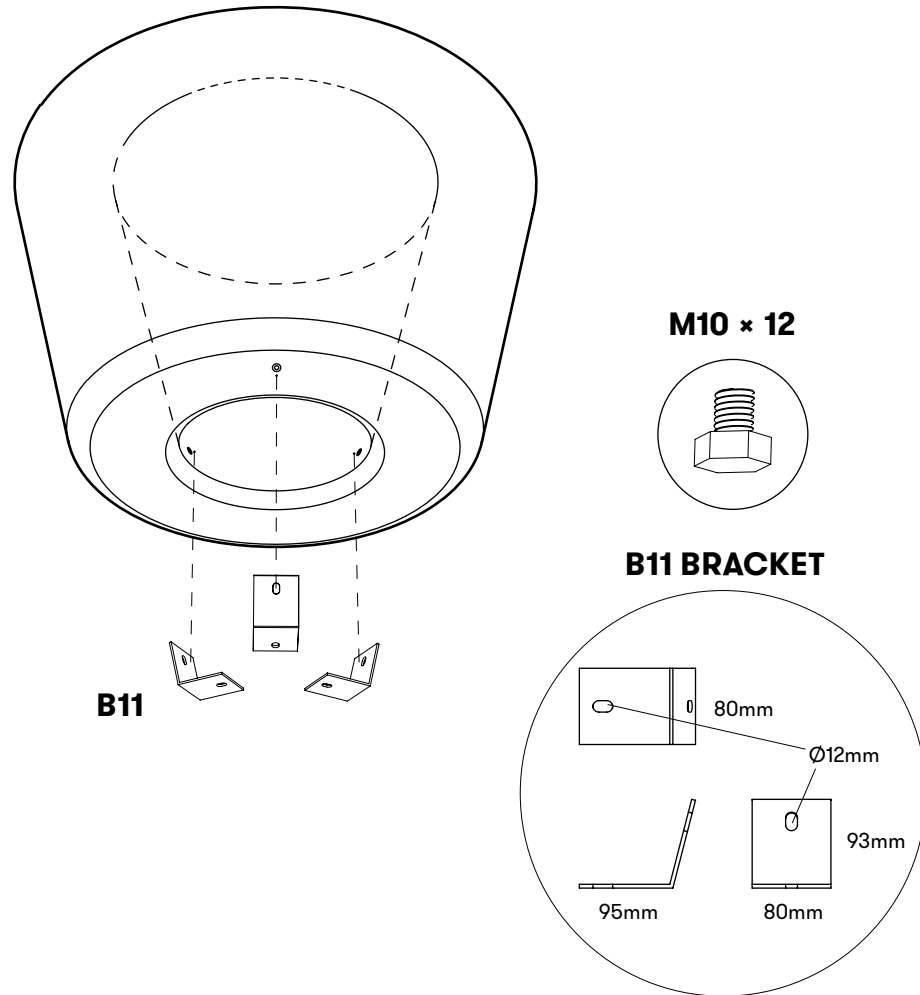
B11 FOR SURFACE MOUNTING / PLANTEROVERFLADEMONTERING/ **PLANTER**OBERFLÄCHENMONTAGE/ **PLANTER**SUPERFICIE MONTANOSA/ **PLANTER**MONTAGE EN SAILLIE/ **PLANTER****GB**

Each bracket is mounted to the bottom of Loop Cone with supplied M10×12 bolts.

DK

Hvert beslag monteres i bunden af Loop Cone med medleverede M10×12 bolte.

DE

Jede Halterung wird mit den mitgelieferten M10×12-Schrauben an der Unterseite des Loop Cone befestigt.

ES

Cada soporte se monta en la parte inferior del Loop Cone con Pernos M10×12 suministrados.

FR

Chaque support est monté au bas du Loop Cone avec Boulons M10×12 fournis.

FILLED WITH WATER OR SAND / TABLE

OPFYLDNING MED VAND ELLER SAND / **BORD**

MIT WASSER ODER SAND GEFÜLLT / **TISCH**

RELLENO DE AGUA O ARENA / **MESA**

REMPLE D'EAU OU DE SABLE / **TABLEAU**

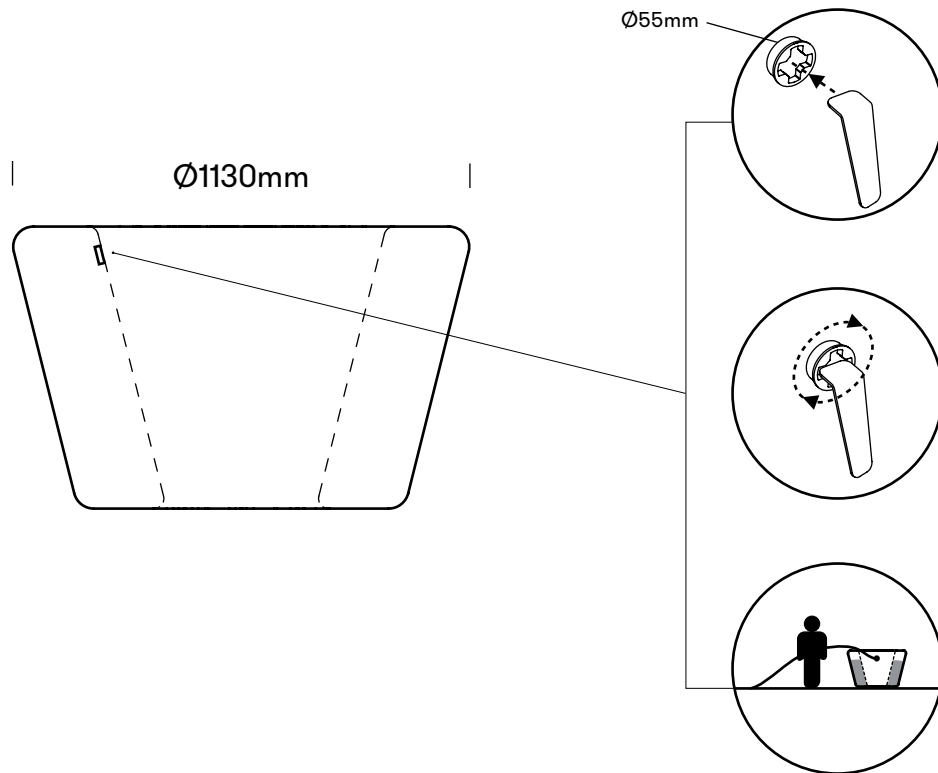

Loop Cone (22 kg)
+ water up to the filling cap

vand til hullets kant

Wasser bis zum Einfülldeckel einfüllen

agua hasta el tapón de llenado

arroser jusqu'au bouchon de remplissage

(305 l) ~ 327 kg

Loop Cone (22 kg)
+ sand up to the filling cap

sand til hullets kant

Bis zum Einfülldeckel schleifen

lijar hasta el tapón de llenado

poncer jusqu'au bouchon de remplissage

(490 kg) ~ 512 kg

B11 - SURFACE MOUNTING / TABLE

OVERFLADEMONTERING/ **BORD**
 OBERFLÄCHENMONTAGE/ **TISCH**
 SUPERFICIE MONTANOSA/ **MESA**
 MONTAGE EN SAILLIE / **TABLEAU**

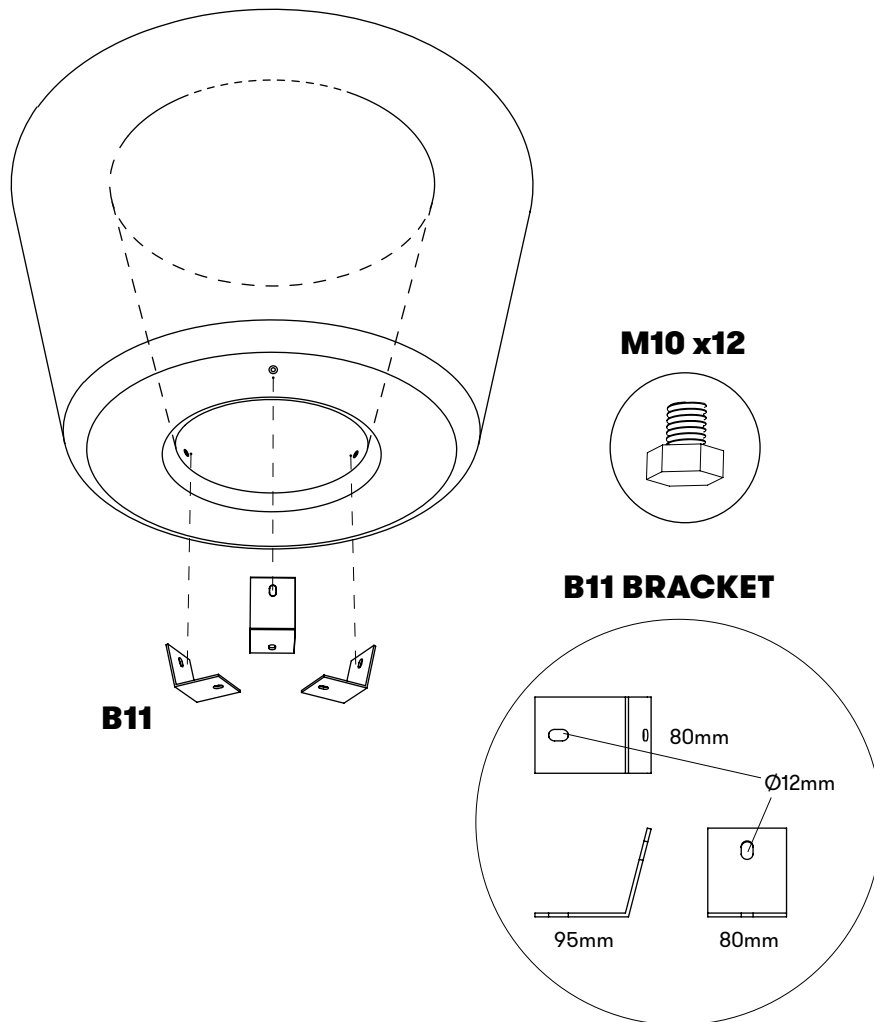
**GB**

Each bracket is mounted to the bottom of Loop Cone with supplied M10×12 bolts.

DK

Hvert beslag monteres i bunden af Loop Cone med medleverede M10×12 bolte.

DE

Jede Halterung wird mit den mitgelieferten M10×12-Schrauben an der Unterseite des Loop Cone befestigt.

ES

Cada soporte se monta en la parte inferior del Loop Cone con los pernos M10×12 suministrados.

FR

Chaque support est monté au bas du Loop Cone avec les boulons M10×12 fournis.

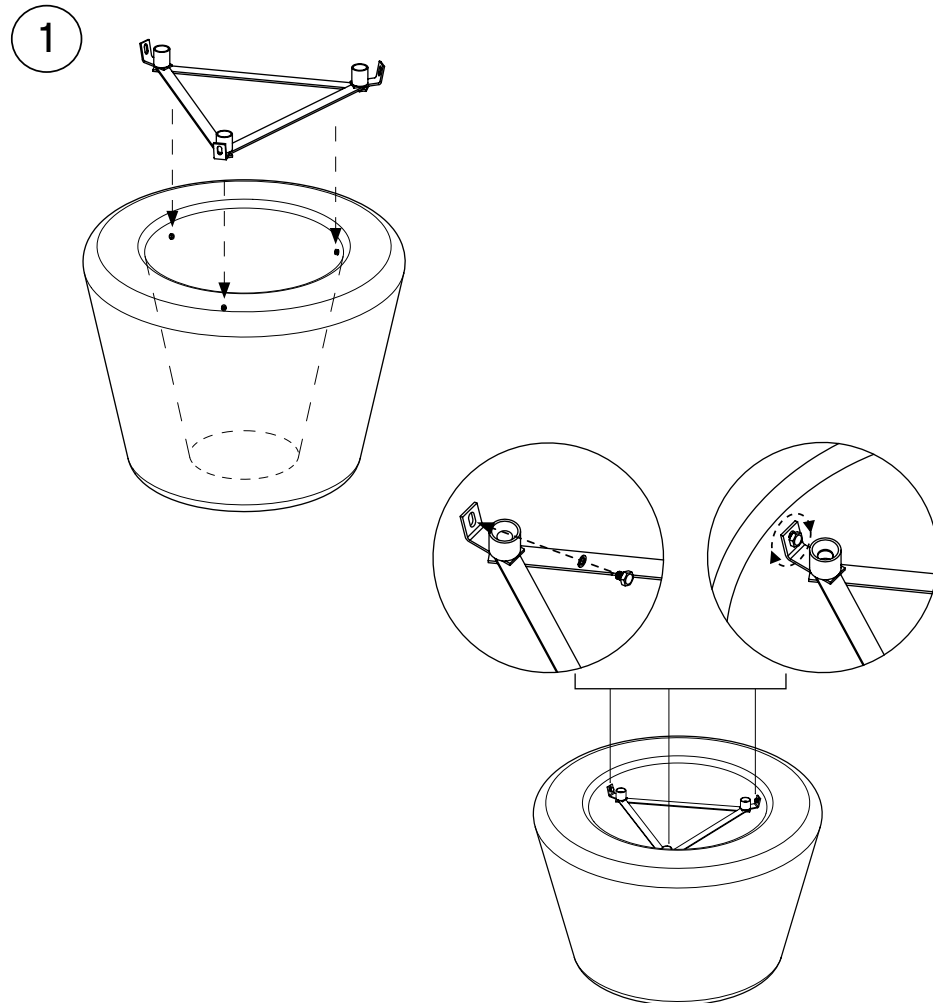
MOUNTING THE TABLETOP USING THE BRACKETS SUPPLIED / TABLEMONTAGE AF TOPPLADE MED MEDFØLGENDE BESLAG / **BORD**MONTAGE DER TISCHPLATTE MIT DEN MITGELIEFERTEN HALTERUNGEN / **TISCH**MONTAJE DE LA MESA UTILIZANDO LOS SOPORTES SUMINISTRADOS / **MESA**MONTAGE DU PLATEAU À L'AIDE DES SUPPORTS FOURNIS / **TABLE****GB**

1. The assembled brackets are mounted into the 3 inserts using the M10 bolts and washers supplied.
2. Press the tabletop into the 3 rubber plugs in the bracket. Note that the tabletop may require a sharp push to click into place.
3. Adjust the height as necessary to ensure that the tabletop is flush with the edge of Loop Cone (see step 3, page 10).

DK

1. Det færdigsamlede beslag monteres i de 3 inserts med de medfølgende M10 bolte og skiver.
2. Pladen presses ned i de 3 gummipropper i beslaget. Bemærk at der eventuelt skal et hårdt tryk til før pladen falder på plads.
3. Justér om nødvendigt højden, således at pladen flugter med overkanten af Loop Cone. Se trin 3 på side 10.

DE

1. Die zusammengebauten Halterungen werden mit in die 3 Einsätze montiert die mitgelieferten M10-Schrauben und Unterlegscheiben.
2. Drücken Sie die Tischplatte in die 3 Gummistopfen in der Halterung. Notiz dass die Tischplatte möglicherweise einen kräftigen Druck erfordert, damit sie einrastet.
3. Passen Sie die Höhe nach Bedarf an, um sicherzustellen, dass die Tischplatte stabil ist bündig mit der Kante des Loop Cone (siehe Schritt 3, Seite 10).

ES

1. Los soportes ensamblados se montan en los 3 insertos usando los pernos M10 y las arandelas suministradas.
2. Presione la superficie de la mesa en los 3 tapones de goma del soporte. Nota que el tablero de la mesa puede requerir un empujón brusco para encajar en su lugar.
3. Ajuste la altura según sea necesario para garantizar que la mesa esté al ras con el borde del Loop Cone (consulte el paso 3, página 10).

FR

1. Les supports assemblés sont montés dans les 3 inserts à l'aide des boulons et rondelles M10 fournis.
2. Enfoncez le plateau dans les 3 bouchons en caoutchouc du support. Note que le plateau peut nécessiter une forte poussée pour s'enclencher.
3. Ajustez la hauteur si nécessaire pour vous assurer que le plateau est au ras du bord du Loop Cone (voir étape 3, page 10).

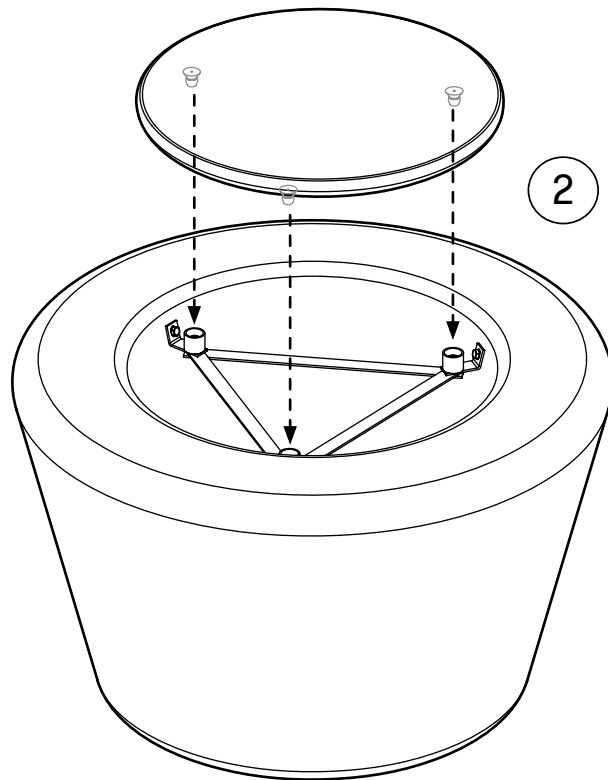
MOUNTING THE TABLETOP USING THE BRACKETS SUPPLIED / TABLEMONTAGE AF TOPPLADE MED MEDFØLGENDE BESLAG / **BORD**MONTAGE DER TISCHPLATTE MIT DEN MITGELIEFERTEN HALTERUNGEN / **TISCH**MONTAJE DE LA MESA UTILIZANDO LOS SOPORTES SUMINISTRADOS / **MESA**MONTAGE DU PLATEAU À L'AIDE DES SUPPORTS FOURNIS / **TABLE****GB**

Begin by placing one of the 3 connectors into one of the 3 rubber plugs. Then turn the tabletop to make the last 2 connectors match the rubber plugs. Push the tabletop into all 3 plugs. You will hear a click when the tabletop is pushed into the correct position.

DK

Start med at placere en af de 3 propper ned i en af de 3 gummibøsninger. Herefter drejes toppladen, så de sidste 2 propper passer med gummibøsningerne. Tryk pladen ned i alle 3 gummibøsninger. Der høres et klik når pladen er trykket rigtig på plads.

DE

Beginnen Sie damit, einen der drei Anschlüsse in einen der drei Gummistopfen zu stecken. Drehen Sie dann die Tischplatte, damit die letzten beiden Anschlüsse mit den Gummistopfen übereinstimmen. Schieben Sie die Tischplatte in alle 3 Stecker. Beim Einschieben der Tischplatte ist ein Klicken zu hören Korrekte Position.

ES

Comience colocando uno de los 3 conectores en uno de los 3 tapones de goma. Luego gire la mesa para que los últimos 2 conectores coincidan con los tapones de goma. Empuje la mesa en los 3 enchufes. Escuchará un clic cuando se empuja la mesa hacia el interior. posición correcta.

FR

Commencez par placer l'un des 3 connecteurs dans l'un des 3 bouchons en caoutchouc. Tournez ensuite le plateau pour que les 2 derniers connecteurs correspondent aux bouchons en caoutchouc. Poussez le plateau dans les 3 fiches. Vous entendrez un clic lorsque le plateau sera poussé dans le position correcte.

ADJUSTING THE TABLETOP W. FLEXIBLE ANGLE BRACKETS / TABLE

JUSTERING AF TOPPLADE MED FLEKSIBELT VINKELBESLAG / **BORD**
 VERSTELLEN DER TISCHPLATTE M. FLEXIBLE WINKELHALTER / **TISCH**
 AJUSTE DE LA MESA W. SOPORTES ANGULARES FLEXIBLES / **MESA**
 AJUSTEMENT DU PLATEAU W. SUPPORTS D'ANGLE FLEXIBLES / **TABLE**

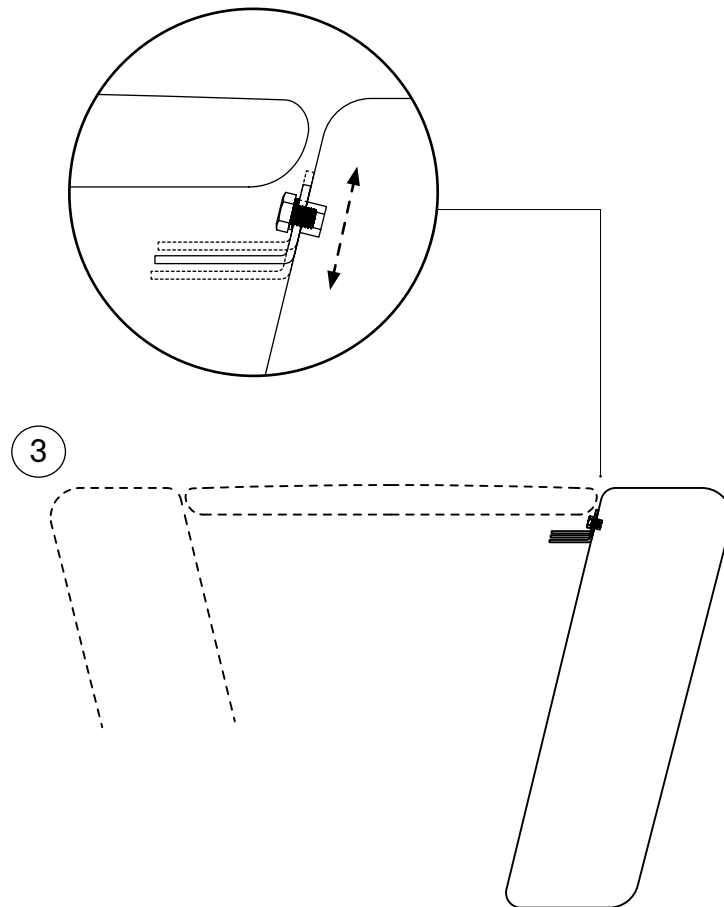
**GB**

The 3 angle brackets may be attached in a number of positions to permit horizontal adjustment of the tabletop.

Lift off the tabletop (see page 11) before loosening the bolts and pushing the bracket into a suitable position.

DK

For at kunne finjustere toppladen i vandret plan, giver de 3 vinkelbeslag mulighed for fastgørelse i flere positioner.

Løft toppladen af (se s. 11) inden bolten løsnes og beslaget skubbes til den passende højdeposition.

DE

Die 3 Winkelhalterungen können angebracht werden in einer Reihe von Positionen zu ermöglichen horizontale Verstellung der Tischplatte.

Tischplatte abheben (siehe Seite 11) bevor Sie die Schrauben lösen und die Halterung in eine geeignete Position schieben.

ES

Se pueden colocar los 3 soportes angulares en varias posiciones para permitir
 Ajuste horizontal del tablero.

Levante la mesa (consulte la página 11)
 antes de aflojar los pernos y empujar el soporte a una posición adecuada.

FR

Les 3 équerres peuvent être fixées dans un certain nombre de postes pour permettre réglage horizontal du plateau.

Soulever le plateau (voir page 11) avant de desserrer les boulons et de pousser le support dans une position appropriée.

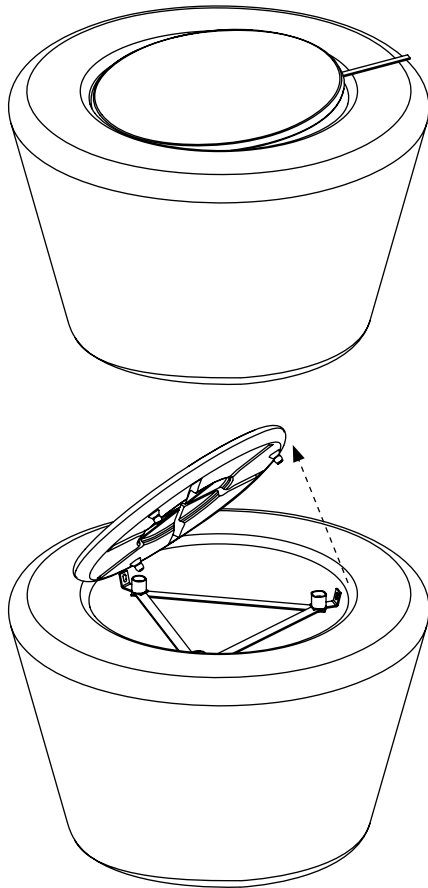
DISMANTLING THE TABLETOP FOR MAINTENANCE / TABLEAFMONTERING AF TOPPLADE VED VEDLIGEHOOLD / **BORD**DEMONTAGE DER TISCHPLATTE FÜR WARTUNGSARBEITEN / **TISCH**DESMONTAJE DEL TABLERO PARA MANTENIMIENTO / **MESA**DÉMONTAGE DU PLATEAU POUR ENTRETIEN / **TABLE****GB**

The tabletop can be removed to adjust the height or to clean inside Loop Cone. Position the tool level with one of the 3 plugs between the tabletop and Loop Cone and tilt it to loosen the tabletop. It is important to loosen all 3 plugs prior to lifting the tabletop. Use a rag between the tool and the surface in order to protect your products from marks and scratches.

DK

Toppladen kan fjernes, hvis der er brug for højdejustering eller rengøring indeni Loop Cone. Placér værktøjet mellem plade og Loop Cone ud for en af de 3 gummibøsninger og vip pladen løs. Det er vigtigt at alle 3 propper vippes løs inden pladen løftes. Beskyt produkterne med f.eks. en klud mellem værktøj og overflade.

DE

Zur Höhenverstellung oder Innenreinigung kann die Tischplatte abgenommen werden. Positionieren Sie das Werkzeug waagrecht mit einem der drei Stopfen dazwischen die Tischplatte und den Loop Cone und kippen Sie ihn, um die Tischplatte zu lösen. Es ist wichtig, alle drei Stopfen zu lösen, bevor Sie die Tischplatte anheben. Verwenden Sie zum Schutz einen Lappen zwischen Werkzeug und Oberfläche Produkte vor Flecken und Kratzern.

ES

El tablero se puede quitar para ajustar la altura o para limpiar el interior. Cono de bucle. Coloque la herramienta nivelada con uno de los 3 tapones entre la mesa y el Loop Cone e inclínelo para aflojar la mesa. Es importante aflojar los 3 enchufes antes de levantar la mesa. Utilice un trapo entre la herramienta y la superficie para proteger su productos de marcas y rayones.

FR

Le plateau peut être retiré pour régler la hauteur ou pour nettoyer l'intérieur Cône de boucle. Positionner le niveau outil avec un des 3 bouchons entre le plateau et le Loop Cone et inclinez-le pour desserrer le plateau. Il est important de desserrer les 3 bouchons avant de soulever le plateau. Utilisez un chiffon entre l'outil et la surface afin de protéger votre produits contre les marques et les rayures.

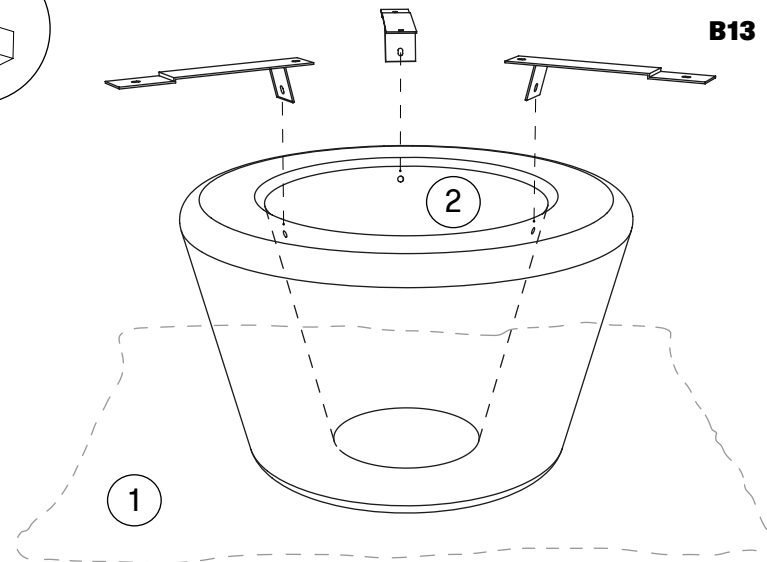
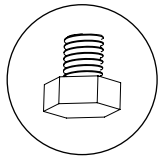
ASSEMBLY WITH LOOP USING B13 ASSEMBLY BRACKET / BACKRESTMONTAGE MED LOOP VIA SAMLE-BESLAG B13 / **RYGLÆN**MONTAGE MIT LOOP MITTELS B13 MONTAGEWINKEL / **RÜCKENLEHNE**MONTAJE CON LOOP USANDO SOPORTE DE MONTAJE B13/ **RESPALDO**ASSEMBLAGE AVEC LOOP À L'AIDE DU SUPPORT D'ASSEMBLAGE B13 / **DOSSIER****3 × M10****GB**

- 1.** Loop Cone is placed as shown (large diameter upwards) on a non-damaging layer (e.g. a blanket).
- 2.** In total 3 brackets [b13] is mounted on the inside of Loop Cone with supplied M10 x12 bolts as shown above.
- 3.** Loop is elevated at least 30cm above the ground (e.g. 3 EURO pallets) as shown above. Remember non-damaging layer.
- 4.** Loop Cone is lowered into the inner part of Loop.
- 5.** B13 brackets are mounted in the recesses in the bottom of Loop with supplied M10 x12 bolts.

DK

- 1.** Loop Cone placeres på et beskyttende underlag (fx et tæppe) med den store diameter opad.
- 2.** 3 stk. B13 beslag monteres på indersiden af Loop Cone med medleverede M10 x12 bolte som vist på tegning.
- 3.** Loop klodes op min. 30cm over underlaget (fx 3 EURO-pallerstabet) som vist her til venstre. Husk beskyttende underlag.
- 4.** Loop Cone sænkes ned i midten af Loop.
- 5.** B13 beslagene monteres i udsparingerne i bunden Loop med medleverede M10 x12 bolte.

DE

- 1.** Loop Cone wird wie abgebildet (großer Durchmesser nach oben) auf eine nicht beschädigende Schicht gelegt (z. B. eine Decke).
- 2.** Insgesamt werden 3 Halterungen [b13] an der Innenseite des Loop Cone mit den mitgelieferten M10 x12-Schrauben montiert, wie oben gezeigt.
- 3.** Loop wird wie oben gezeigt mindestens 30 cm über dem Boden (z. B. 3 EURO-Paletten) angehoben. Denken Sie an eine schadensfreie Schicht.
- 4.** Der Loop-Kegel wird in den inneren Teil des Loops abgesenkt.
- 5.** B13-Halterungen werden mit den mitgelieferten M10 x12-Schrauben in den Aussparungen an der Unterseite des Loops montiert.

ES

- 1.** El cono de bucle se coloca como se muestra (diámetro grande hacia arriba) sobre una capa que no dañe (por ejemplo, una manta).
- 2.** En total, se montan 3 soportes [b13] en el interior del Loop Cone con los pernos M10 x12 suministrados, como se muestra arriba.
- 3.** El bucle se eleva al menos a 30 cm del suelo (por ejemplo, 3 palés EURO) como se muestra arriba. Recuerde la capa no dañina.
- 4.** El cono del bucle se baja hacia la parte interior del bucle.
- 5.** Los soportes B13 se montan en los huecos de la parte inferior del Loop con los pernos M10 x12 suministrados.

FR

- 1.** Le Loop Cone est placé comme indiqué (grand diamètre vers le haut) sur une couche non dommageable (par exemple une couverture).
- 2.** Au total, 3 supports [b13] sont montés à l'intérieur du Loop Cone avec les boulons M10 × 12 fournis, comme indiqué ci-dessus.
- 3.** La boucle est surélevée d'au moins 30 cm au-dessus du sol (par exemple 3 palettes EURO), comme indiqué ci-dessus. N'oubliez pas la couche non dommageable.
- 4.** Loop Cone est abaissé dans la partie intérieure de Loop.
- 5.** Les supports B13 sont montés dans les évidements au bas du Loop avec les boulons M10 x12 fournis.

ASSEMBLY WITH LOOP USING B13 ASSEMBLY BRACKET / BACKREST

MONTAGE MED LOOP VIA BESLAG B13 / **RYGLÆN**

MONTAGE MIT LOOP MITTELS B13 MONTAGEWINKEL / **RÜCKENLEHNE**

MONTAJE CON LOOP USANDO SOPORTE DE MONTAJE B13/ **RESPALDO**

ASSEMBLAGE AVEC LOOP À L'AIDE DU SUPPORT D'ASSEMBLAGE B13/ **DOSSIER**

3 × M10

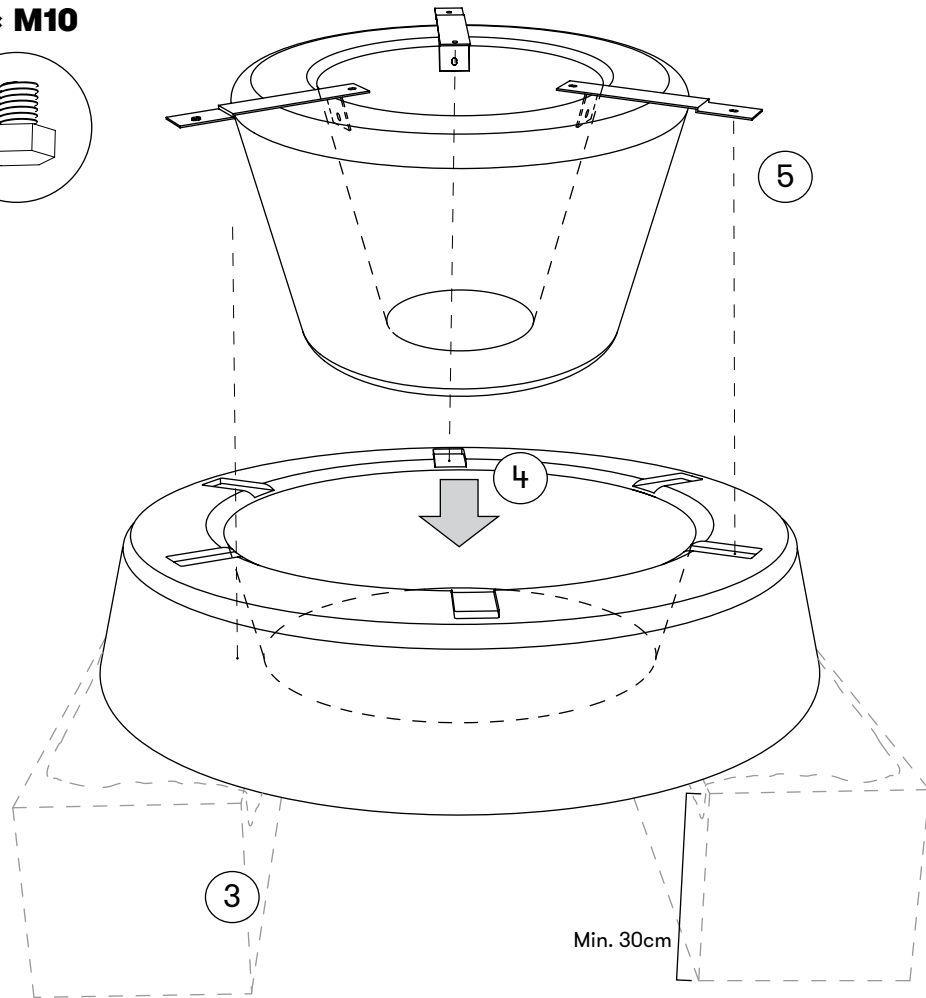
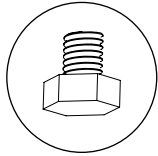

NOTE! Continued on page 14 and 15

BEMÆRK! Fortsættes på side 14 og 15

NOTIZ! Fortsetzung auf Seite 14 und 15

¡NOTA! Continúa en las páginas 14 y 15

NOTE! Suite aux pages 14 et 15

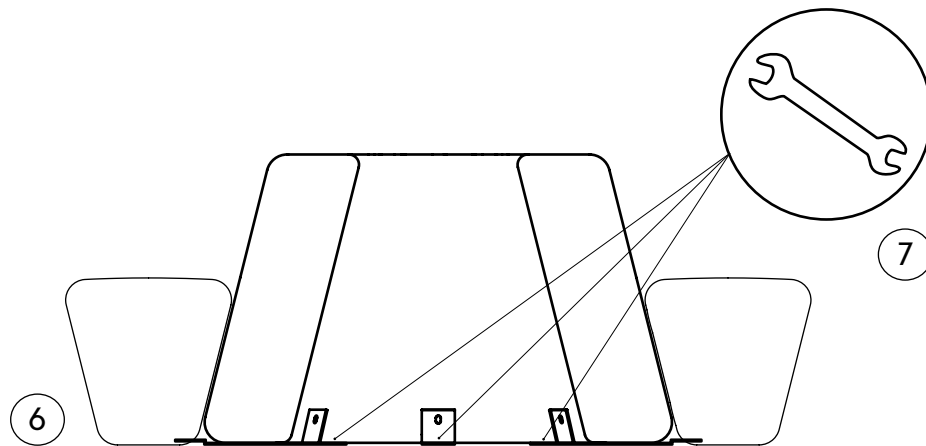
ASSEMBLY WITH LOOP USING B13 ASSEMBLY BRACKET / BACKRESTMONTAGE MED LOOP VIA BESLAG B13 / **RYGLÆN**MONTAGE MIT LOOP MITTELS B13 MONTAGEWINKEL / **RÜCKENLEHNE**MONTAJE CON LOOP USANDO SOPORTE DE MONTAJE B13/ **RESPALDO**ASSEMBLAGE AVEC LOOP À L'AIDE DU SUPPORT D'ASSEMBLAGE B13/ **DOSSIER****GB**

6. The assembly (Loop Cone + Loop) is elevated, turned and placed on ground with the brackets facing downwards.

7. The brackets and assembly can be mounted to the ground.

8. Loop Cone can be filled with water or with sand, if mounting is not possible or wanted.

DK

6. Hele enheden (Loop Cone + Loop) løftes, vendes og placeres med beslagene nedad på underlaget.

7. Enheden kan fastgøres på underlaget via beslagene.

8. Loop Cone kan fyldes med vand eller sand, hvis fastgørelse ikke ønskes eller er mulig.

DE

6. Die Baugruppe (Loop Cone + Loop) wird angehoben, gedreht und mit den Halterungen nach unten auf den Boden gestellt.

7. Die Halterungen und die Baugruppe können am Boden montiert werden.

8. Loop Cone kann mit Wasser oder Sand gefüllt werden, wenn eine Montage nicht möglich oder gewünscht ist.

ES

6. El conjunto (Loop Cone + Loop) se eleva, se gira y se coloca en el suelo con los soportes hacia abajo.

7. Los soportes y el conjunto se pueden montar en el suelo.

8. El Loop Cone se puede llenar con agua o arena, si el montaje no es posible o no se desea.

FR

6. L'ensemble (Loop Cone + Loop) est élevé, tourné et posé au sol avec les supports tournés vers le bas.

7. Les supports et l'ensemble peuvent être montés au sol.

8. Loop Cone peut être rempli d'eau ou de sable, si le montage n'est pas possible ou souhaité.

FILLED WITH WATER OR SAND / BACKREST

OPFYLDNING MED VAND ELLER SAND / **RYGLÆN**
MIT WASSER ODER SAND GEFÜLLT / **RÜCKENLEHNE**
RELLENO DE AGUA O ARENA / **RESPALDO**
REMPLE D'EAU OU DE SABLE / **DOSSIER**

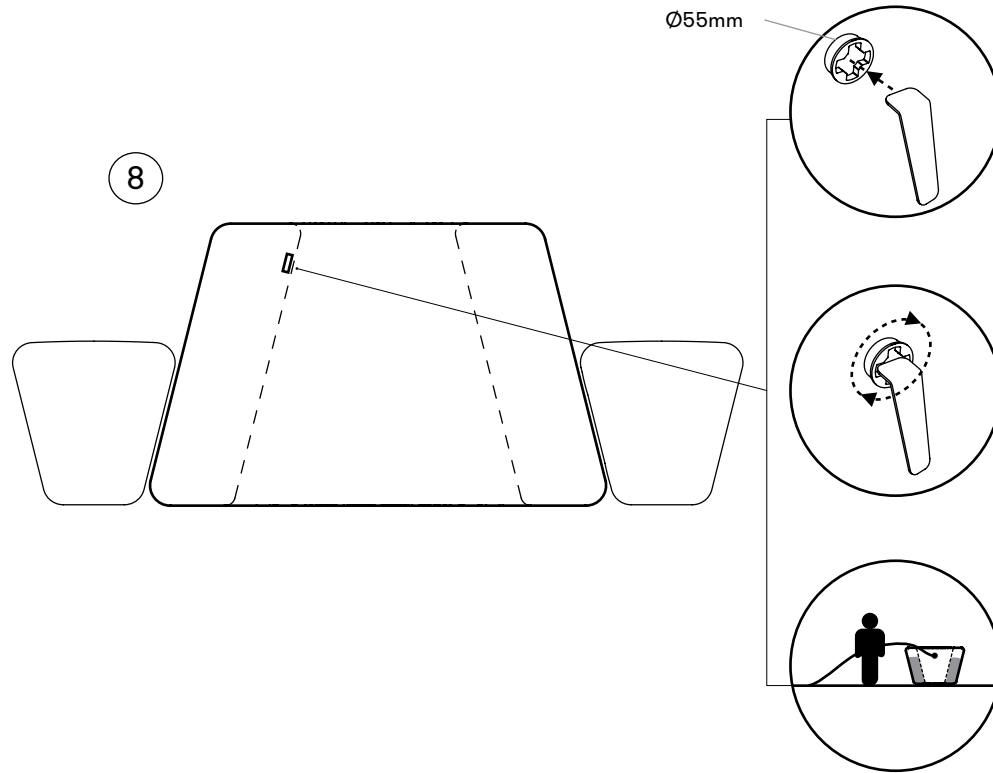

Loop Cone (22 kg) + water up to the filling cap

vand til hullets kant
Wasser bis zum Einfülldeckel einfüllen
agua hasta el tapón de llenado
arroser jusqu'au bouchon de remplissage
(305 l) ~ 327 kg

Loop Cone (22 kg) + sand up to the filling cap

sand til hullets kant
Bis zum Einfülldeckel schleifen
lijar hasta el tapón de llenado
poncer jusqu'au bouchon de remplissage
(490 kg) ~ 512 kg